



FRESH 'N REBEL

BATERÍA AÉREA

ALTAVOZ INALÁMBRICO

+ 2 BAQUETAS

+ 2 PEDALES

INSTRUCCIONES

1AAD100 v1 001



Escanea el código QR o visita freshnrebel.com/support/1AAD100
para más instrucciones y el manual en tu idioma

¿QUÉ ES LA BATERÍA DE AIRE?

¿Tocar la batería en cualquier lugar, en cualquier momento: solo tú, tus baquetas y el ritmo? Crea tus propios ritmos o toca los patrones de batería más emblemáticos, todo ello solo con tus manos. La Batería de Aire electrónica está diseñada para aquellos que disponen de menos espacio, quieren practicar en silencio y hacerlo en cualquier lugar. Ya sea que toques dentro, fuera o actúes en el escenario. Apto para cualquier edad o nivel.

¿CÓMO FUNCIONA LA BATERÍA + CONFIGURACIÓN BÁSICA (BATERÍA IMAGINARIA)?

IMPORTANTE: El botón de encendido de las baquetas debe estar siempre hacia arriba mientras tocas.

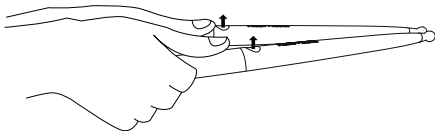

1. BATERÍA CONTROLADA MANUALMENTE – BAQUETAS

Tus baquetas responden al movimiento en dos planos. Mantén un ojo en el Indicador LED de tus baquetas:

- Luz verde, amarilla, azul, cian, magenta, naranja = dentro del alcance – puedes golpear.
- Luz roja = fuera de alcance – ajusta la posición antes de golpear.

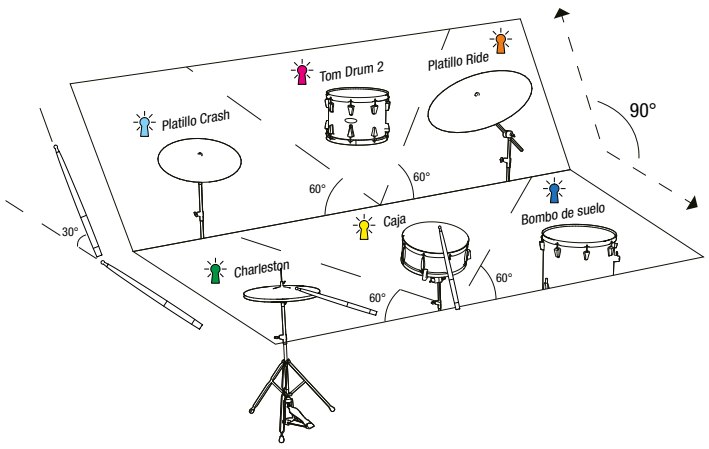

 Fuera de cobertura

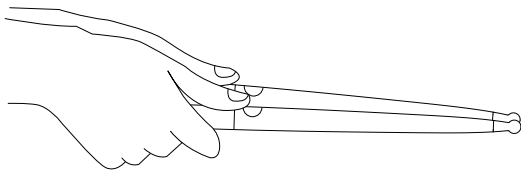

PRIMER PLANO – PLANO HORIZONTAL

Mantén las baquetas paralelas al suelo, con las indicadoras hacia adelante. Moviéndote de izquierda a derecha en este plano podrás golpear:





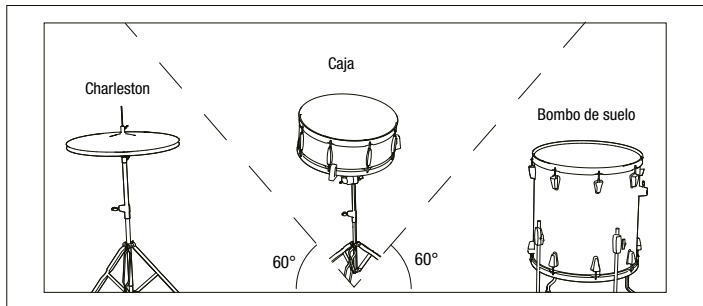
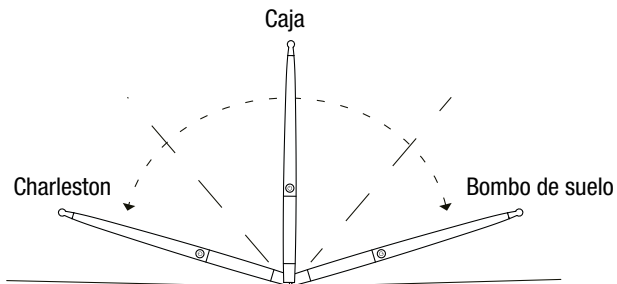

PLATILLO / TAMBOR	POSICIÓN	SONIDO / FUNCIÓN
 Charleston	Izquierda	"Tic-tic" – guardián del tempo
 Caja	Centro	"Clap" – backbeat o acentos
 Bombo de suelo	Derecha	"Boom" – soporte rítmico bajo

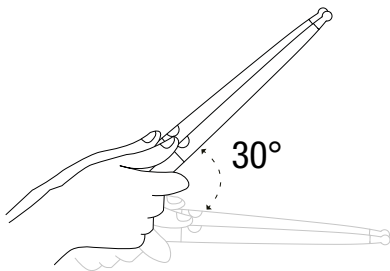

SEGUNDO PLANO – PLANO INCLINADO ($\approx 30^\circ$ HACIA ARRIBA)

Inclina tus baquetas unos 30° hacia arriba desde la posición horizontal. En este plano, moviéndote de izquierda a derecha puedes golpear:



PLATILLO / TAMBOR	POSICIÓN	SONIDO / FUNCIÓN
 Platillo Crash	Izquierda	"Tsch" – acentos dramáticos
 Tom Drum 2	Centro	"Doom" – rellenos y variación rítmica
 Platillo Ride	Derecha	"Tsch" – patrón rítmico constante

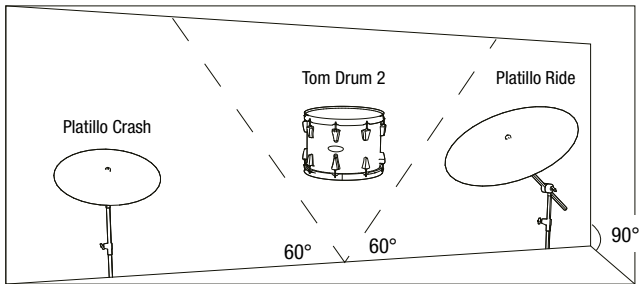

2. ELEMENTOS CONTROLADOS POR LOS PIES – PEDALES

Algunos tambores no se golpean con baquetas sino que se accionan con pedales.

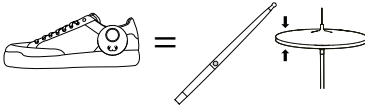
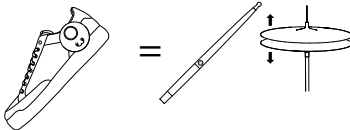
PEDAL	PIE	FUNCTION
Bombo	Pie derecho	“Boom” – controla el ritmo principal de gama baja.
Pedal Hi-Hat	Pie izquierdo	“Tic-tic” – guardián del tiempo. También abre/cierra el charles y afecta el sonido del golpe de la baqueta (charles abierto vs. cerrado).
		
		
Interruptor de Pedal	Pie izquierdo	Toca 3 veces para cambiar el pedal izquierdo entre charles y bombo.

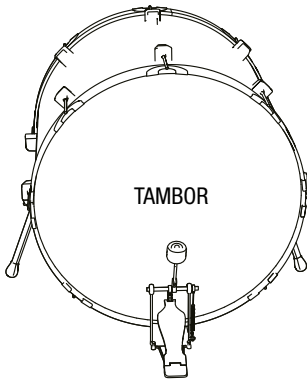
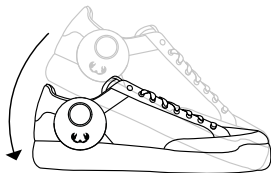
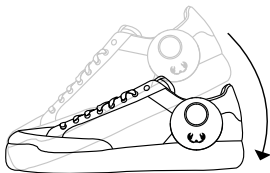

POSTURA Y TÉCNICA

1. Siéntate derecho o párate firme
2. Sujeta las baquetas correctamente
3. Intenta aprender de dónde viene cada sonido.
4. Muévete desde las muñecas, no desde los hombros
5. Golpea con el pie para tocar el bombo o el charles
6. Respira con calma y mantén tus movimientos suaves

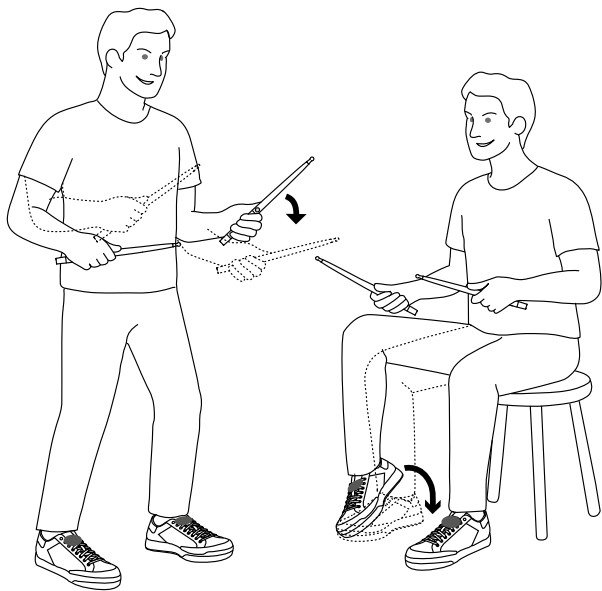

RITMOS + GOLPES BÁSICOS + 1 EJERCICIO POR NIVEL

x = toca tu charles (mano derecha)

o = toca en la caja (mano izquierda) o el bombo (pie derecho)

TIP I Consejo: cuenta: “1 y 2 y 3 y 4 y”

RITMO 1: EL RITMO DEL ROCK CLÁSICO

(PRINCIPIANTE)

Ejemplo de canción

«WE WILL ROCK YOU» – Queen

Este es el ritmo más famoso del mundo. Ideal para desarrollar el sentido del ritmo.

Notación (cuatro tiempos por compás)

Hi-Hat:	x	-	x	-	x	-	x	-
Caja (L):			o				o	
Bombo (R):	o			o				

RITMO 2: GROOVE ALEATORIO

(INTERMEDIO)

Ejemplo de canción

«Greedy» – Tate McRae

Un ritmo oscilante con una sensación algo "rolling".

Perfecto para pop funky.

Notación

Hi-Hat:	x - x - x - x -		
Caja (L):		o	o
Bombo (R):	o	o o	

- Toca tu charles en un ritmo aleatorio (piensa en: "tresillo")
- Asegúrate de que tu pie le dé al bombo los acentos correctos

CONSEJO | Escucha "Pride and Joy" de Stevie Ray Vaughan para inspirarte.

RITMO 3: RITMO DE SÍNCOPA FUNKY

(AVANZADO)

Ejemplo de canción

«As It Was» – Harry Styles

Esta canción presenta un ritmo relajado que juega con pausas. Tu caja golpea justo después del ritmo, lo que le da una sensación genial. Perfecto si buscas un mayor desafío.

Notación

Hi-Hat:	x x x x x x x x
Caja (L):	0 0 0 0
Bombo (R):	0 0 0 0

PREGUNTAS FRECUENTES (FAQ)

¿Cuál es el tiempo de carga, el tiempo de reproducción y la duración de la batería?

- Baquetas: 6 horas de tiempo de reproducción / 1.5 horas de carga
- Pedales de pie: 4 horas de tiempo de reproducción / 1.5 horas de carga
- Altavoz: 15 horas de tiempo de reproducción* / 2.5 horas de carga

*Con volumen al 50% y anillo LED apagado

¿Necesito tocar el tambor sobre alguna superficie?

¡No! ¡Y no deberías! No golpees las baquetas contra ninguna superficie dura. Esto puede dañar los sensores internos y reducir su vida útil. Las baquetas están diseñadas únicamente para tocar la batería de aire. Siguen tus movimientos en el espacio, por lo que no necesitas un tambor ni una superficie.

Importante: Evita usar o calibrar las baquetas cerca de fuentes de interferencias magnéticas (p. ej., frigoríficos, altavoces, teléfonos, tabletas, objetos metálicos). Mantén una distancia de al menos 1 metro de estos, incluido el propio altavoz de la Batería de Aire. ¡Solo asegúrate de tener un poco de espacio libre a tu alrededor y estarás listo para tocar!

¿Cómo funciona el sonido entonces?

Las baquetas envían señales de forma inalámbrica al altavoz. Eso es lo que genera el sonido de tu batería, que escucharás a través de un altavoz o auriculares.

¿Cómo cargo las baquetas y los pedales?

Vía USB-C. Una sola carga te da horas de tiempo de reproducción. Las baquetas parpadean cuando la batería está baja. Se incluye un cable USB-A a USB-C dual.

¿Puedo tocar con mi propia música?

¡Por supuesto! Reproduce tu pista favorita a través de Bluetooth en el altavoz y toca la batería al mismo tiempo.

¿Puedo usarlo con auriculares?

Sí, simplemente conecta tus auriculares con un conector de 3.5 mm al altavoz. Ideal para una práctica silenciosa y concentrada.



FRESH 'N REBEL

Mantente en contacto:



freshnrebel.com

#freshnrebel

helpme@freshnrebel.com



Made in China

